

Technický manuál

G3-AT2-E013

Pro autorizované dealery G3, kteří mají odpovídající nářadí, vybavení a zkušenosti s montáží a obsluhou vázání.

Návod jak sundat a nasadit ION patku – věžičku. Návod je platný pro všechny modely vázání ION.

Potřebné nářadí: #3 PZ šroubovák (Pozidriv)

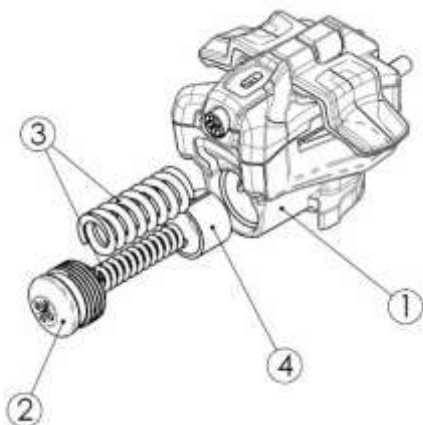

Obrázek 1 – demontáž kalibrované patky

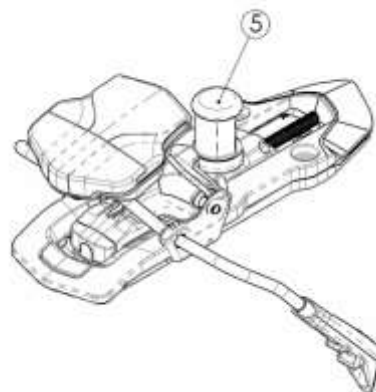

Obrázek 2 – patní základová deska (baseplate) s brzdou

POSTUP DEMONTÁŽE

1. K sundání patky (věžičky) vázání z baseplate (základové desky s brzdou) je potřeba vyšroubovat oranžový Mz stavitelný šroub (2) za použití šroubováku typu a velikosti 3 PZ.
2. Vyjměte Mz pružiny (3) a plastovou krytku (4). Občas je to trochu náročné ji vyndat. K vyndání můžete použít malíček, kancelářskou sponku nebo háček. K vyndání krytky není zapotřebí síly.
3. Vysuňte patku – věžičku z vodícího trnu baseplate (základové desky s brzdou), (5).

UPOZORNĚNÍ: Je velmi důležité, aby pružiny, které jsou v patce – věžičce byly opět vráceny do stejné patky. Z důvodu kalibrace není možné pružiny zaměnit s jinou patkou.

POSTUP VÝMĚNY

4. Z nové patky vyšroubujte oranžový MZ stavitelný šroub (2), vyjměte pružiny (3) a krytku (4) z těla patky. Zachovejte krytku čistou. Neumažte vazelínou vnitřní závit těla patky – věžičky (obr. 1).

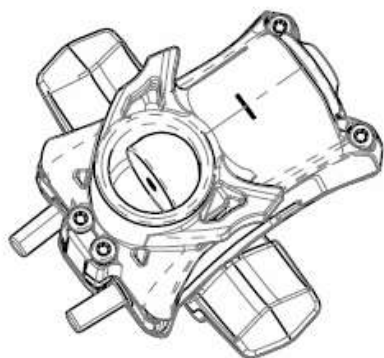

5. Pokud děláte pravidelnou údržbu vázání, tak používejte G3 vazelínu na trn vázání (5). Zvažte výměnu krytky (4) za novou v případě jejího velkého opotřebení.
6. Nasaďte důkladně patku na baseplate trn (5), poté jako první nasuňte krytku (4) tak, aby do ní bylo možné zasunout pružiny (3) a vše zapadlo do těla patky (1).
7. Použijte pouze prsty k uchycení oranžového Mz stavitelného šroubu (2) do závitu těla patky (1). Dbejte, abyste zašroubovali oranžový Mz stavitelný šroub (2) dobře a ne mimo závit. Hrozí stržení závitu! Ujistěte se, že oranžový Mz stavitelný šroub (2) je šroubován rovně.
8. Až uchytíte oranžový Mz stavitelný šroub (2) do závitu těla patky (1) několika závity (pomocí prstů) K uchycení není zapotřebí žádné velké síly. Ujistěte se, zda je šroub rovně a poté můžete použít #3 PZ šroubovák a nastavit Mz vypínací hodnoty vázání. Použijte návod k montáži a použití ION vázání.

V případě nejasností kontaktujte distributora G3 pro ČR, firmu BOATPARK s.r.o.
Sokolovská 146, 186 00 Praha 8, info@boatpark.cz, tel.: 284 826 787

<https://www.genuineguidegear.com>