

 AQUA MARINA

CS

# BLUEDRIVEX /X PRO POWER FIN

PF-240X  
PF-240XP



UŽIVATELSKÁ  
PŘÍRUČKA





**VYTVOŘENO PRO MILOVNÍKY VODY,  
KTERÍ CHTĚJÍ VŠECHNO!**



SUP Boarding



Jízda na kajaku



Šnorchlování



Potápění



Oficiální stránky AM



Příručka AM HOW - T O



Seznam servisních středisek AM

# OBSAH

<b>I</b>	<b>Úvod</b> .....	<b>06</b>
<b>II</b>	<b>Podrobnosti o produktu</b> .....	<b>06</b>
<b>III</b>	<b>Díly a technické specifikace</b> .....	<b>07</b>
<b>IV</b>	<b>BLUEDRIVE X /X PRO in Use</b> .....	<b>09</b>
	1. Souhrn	
	2. Příprava zařízení BLUEDRIVE X /X PRO	
	3. Nabíjení baterie BLUEDRIVE X pomocí nabíječky baterií	
	4. Nabíjení dálkového ovladače	
	5. Nabíjení předního osvětlovacího systému	
	6. Párování dálkového ovládání	
<b>V</b>	<b>Using the BLUEDRIVE X /X PRO on SUP or Kayak</b> .....	<b>16</b>
	1. Obsah zařízení BLUEDRIVE X /X PRO používaného na SUP nebo kajaku	
	2. Montáž vozíku BLUEDRIVE X /X PRO na SUP nebo kajak	
	3. Jak používat dálkové ovládání, když se BLUEDRIVE X /X PRO používá na SUP nebo kajaku	
<b>VI</b>	<b>Použití BLUEDRIVE X /X PRO pro šnorchlování, potápění nebo plavání</b> .....	<b>20</b>
	1. Obsah zařízení BLUEDRIVE X /X PRO pro šnorchlování, potápění nebo plavání	
	2. Sestavení ruční konzole	
	3. Jak manipulovat se zařízením BLUEDRIVE X /X PRO při šnorchlování, potápění nebo plavání	
	4. Jak používat osvětlovací systém	
<b>VII</b>	<b>Údržba po použití zařízení BLUEDRIVE X /X PRO</b> .....	<b>25</b>
	1. Čištění	
	2. Řešení problémů	
	3. Úložišťe	
<b>VIII</b>	<b>Balení a přeprava zařízení BLUEDRIVE X /X PRO</b> .....	<b>27</b>
	1. Jak zabalit BLUEDRIVE X /X PRO do přenosné tašky	
	2. Cestování s BLUEDRIVE X /X PRO letadlem	
<b>IX</b>	<b>Informace k používání baterie</b> .....	<b>28</b>
<b>X</b>	<b>Důležitá bezpečnostní opatření and upozornění</b> .....	<b>30</b>
<b>XI</b>	<b>Záruční podmínky</b> .....	<b>33</b>



## BEZPEČNOSTNÍ UPOZORNĚNÍ

**Před použitím si pečlivě přečtěte návod k použití a postupujte podle něj.**

- Tento výrobek poskytuje energii pro výrobky pro volný čas ve vodě. Lze jej používat pouze ve vodě, nikoliv k jiným účelům.
- Tento výrobek lze používat pouze ve vodě. Nedovolte, aby se výrobek otáčel na vzduchu, aby nedošlo k vyhoření motoru v důsledku nadměrného zahřátí.
- Nezletilí do 14 let by toto zařízení neměli používat.
- Děti do 14 let, osoby s tělesným, smyslovým nebo jiným postižením nebo osoby bez zkušeností a znalostí by neměly toto zařízení používat bez řádného dohledu nebo bez vedení o bezpečném používání tohoto zařízení a bez pochopení souvisejících rizik.
- Čištění a údržbu by neměly provádět děti bez dozoru.
- Zařízení musí být před použitím ve vodě plně nabitě a nainstalované.
- Je zakázáno používat elektrické ploutve po požití alkoholu nebo drog.
- Před použitím tohoto zařízení důkladně zkontrolujte, zda jsou dálkové ovládání, baterie, vrtule a další funkce v pořádku.
- Před vstupem do vody se seznamte s vodními podmínkami v oblasti, kde hodláte toto vybavení používat. Ujistěte se, že vodní podmínky jsou vhodné pro použití a že orgány dané oblasti povolují použití tohoto vybavení.
- Dávejte pozor na okolní prostředí a vyvarujte se srážky s lodí nebo jinými plavci.
- Pro zajištění bezpečnosti je třeba na místě nosit bezpečnostní spodní košili nebo záchranné prostředky.
- Během přepravy nebo při přepravě tohoto zařízení v letadle vyjměte baterii a řádně ji uložte podle příslušných předpisů.
- Nevkládejte prsty do ploutví a nepřibližujte k vrtuli oblečení ani jiné předměty.
- Během používání se vyhněte nošení volného oblečení nebo vybavení, abyste zabránili zachycení vrtulí.
- Těm, kteří mají dlouhé vlasy, doporučujeme nosit plaveckou čepici, aby se nezachytily do vrtule.
- Čas od času zkontrolujte stav baterie a vraťte se na břeh dříve, než dojde k vyčerpání energie.
- Při používání tohoto výrobku držte rukojeť pevně a nemiňte přední a zadní stranou výrobku do obličeje sobě ani ostatním.
- Lidé, kteří nejsou schopni plavat, šnorchlovat, potápět se nebo provozovat jiné sporty, by tento výrobek neměli používat.
- Při používání tohoto zařízení v otevřené vodní ploše nedovolte, aby se do vrtule nasály cizí předměty, jako je oblečení, plevel, drát, rybářské sítě, mušle, bahno a písek, abyste předešli nebezpečí. Teplota okolí pro používání tohoto výrobku je 0 °C ~ 40 °C a teplota okolí pro skladování je nižší než 45 °C.
- Nepoužívejte toto zařízení na pláži, aby se do vrtule nedostal písek, mušle nebo jiné cizí předměty.
- Zařízení uchovávejte mimo dosah benzínu, kaučukového roztoku nebo jiných těkavých či kyselých látek.
- Udržujte zařízení mimo dosah ostrých předmětů.
- Nepokládejte na zařízení těžké předměty.
- Při používání tohoto zařízení v tmavých vodách nebo v noci je nutné dostatečné osvětlení.
- **Je zakázáno používat tento výrobek k potápění do hloubky větší než 10 m.**

- Nepoužívejte toto zařízení v písčité vodě nebo ve vodách s podobnými fyzikálními vlastnostmi.
- V případě poškození nebo poruchy toto zařízení nepoužívejte.
- Vztlak výrobku je ovlivněn zeměpisnou polohou, teplotou, hloubkou a prouděním vody a při uvolnění výrobku se může potopit.
- Pokud zařízení nepoužíváte, vyjměte je z vody.
- Před nabíjením vyjměte dobíjecí baterii ze zařízení.
- Pokud má být zařízení delší dobu skladováno, měla by být baterie vyjmuta a napájecí svorky by neměly být zkratovány.
- Dálkové ovládání a systém osvětlení světlometu obsahují nevyměnitelnou polymerovou lithiovou baterii.
- Při nabíjení baterie by měla být okolní teplota v rozmezí 10 °C ~ 45 °C. Teplota okolí při skladování by měla být nižší než 45 °C (113 °F).
- Správně připojte kladný a záporný pól baterie, zpětné nabíjení je přísně zakázáno. Pokud jsou kladný a záporný pól akumulátoru zapojeny opačně, akumulátor se nenabíjí. Kromě toho obrácené nabíjení snižuje nabíjecí a vybíjecí výkon a bezpečnost baterie a povede k zahřívání a vytečení.
- Nabíjecí proud by neměl překročit maximální nabíjecí proud uvedený v tomto návodu. Pokud je nabíjecí proud vyšší než doporučená hodnota, může dojít k problémům s nabíjením a používáním, mechanickými vlastnostmi a bezpečností baterie, což může vést k jejímu zahřívání nebo vytečení. Nabíjecí napětí nesmí překročit jmenovité napětí DC 25,2 V uvedené v této příručce a DC 25,5 V je maximální nabíjecí napětí. Pokud je napětí článku vyšší než jmenovité napětí, může to způsobit problémy s nabíjením a používáním, mechanickými vlastnostmi a bezpečnostními vlastnostmi baterie a může dojít k zahřívání nebo úniku.
- Napětí akumulátoru je 22,2 V ~ 23,1 V. Skladování při plném nabití se nedoporučuje.
- Nespojujte svorky přímo s kovovými předměty. Došlo by ke zkratu baterie, což by způsobilo její zahřátí a vybití.
- Lze použít pouze nabíječku určenou pro lithium-polymerové/lithium-iontové baterie. Nepoužívejte nabíječku NIMH/ NICD/ LIFEP04/ olovenou nabíječku. Pokud nabíječka podporuje různé typy akumulátorů, nezapomeňte na nabíječce vybrat režim lithium-polymer (Lipo). V opačném případě může dojít k požáru, což může mít za následek zranění osob a ztrátu majetku.
- Akumulátor vždy nabíjejte na volném prostranství mimo dosah hořlavých materiálů, kapalin a povrchů.
- Nenabíjejte baterii, pokud je velmi horká (nad 37,8 °C). Nenabíjejte baterii, dokud nevychladne.
- Nevyměňujte baterii pod vodou. Při výměně baterie se ujistěte, že ji provádíte v suchém prostředí a že zařízení a ruce jsou suché.
- Baterii nelze rozebírat, upravovat ani vystavovat silným vibracím či nárazům. Po instalaci s baterií zacházejte opatrně.
- Baterie by neměla navlhnout a kovová zásuvka baterie by neměla přijít do styku s kapalinami. Při montáži, demontáži a skladování baterie udržujte výrobek i své ruce zcela suché a pracujte v suchém prostředí.
- Pokud baterie během používání nebo nabíjení vykazuje neobvyklý zápach, teplo, změnu barvy, deformaci nebo jiné abnormality, okamžitě ji přestaňte používat nebo nabíjet. Pokud se výše uvedené abnormální podmínky objeví během skladování baterie, zkontrolujte skladovací prostředí.
- Nevhazujte baterii do ohně.
- Nevkládejte baterii do mikrovlnné trouby, vysokotlaké nádoby nebo elektromagnetické trouby.
- Akumulátor neskladujte dlouhodobě ve venkovním vozidle nebo při vysokých teplotách.
- Tento výrobek by měl být skladován mimo dosah přímého slunečního záření. Vysoké teploty mohou poškodit baterii a způsobit její výbuch nebo vytečení. Neopravujte toto zařízení bez autorizace, aby nedošlo k úniku, poškození, požáru nebo úrazu elektrickým proudem.



## I ÚVOD

Představujeme nový BLUEDRIVE X, náš nejnovativnější podvodní pohonný systém. Tato vysoce inteligentní sada "vše v jednom", která je vybavena pro mnohá dobrodružství, otevírá dveře k nekonečným možnostem ve vodě.

Vytvořeno pro milovníky vody, kteří chtějí vše. BLUEDRIVE X je připraven stát se vaším společníkem při SUP, jízdě na kajaku, plavání, šnorchlování, potápění a dalších aktivitách.

Pojmenujete svou vodní aktivitu a BLUEDRIVE X je připraven k akci.

## II. PODROBNOSTI O VÝROBKU

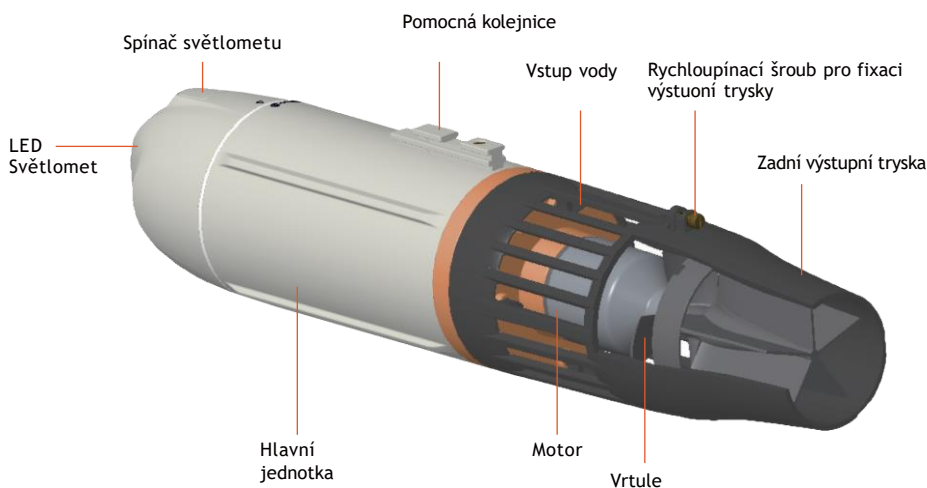

# III. DÍLY A TECHNICKÉ SPECIFIKACE

## 3.1 SEZNAM DÍLŮ

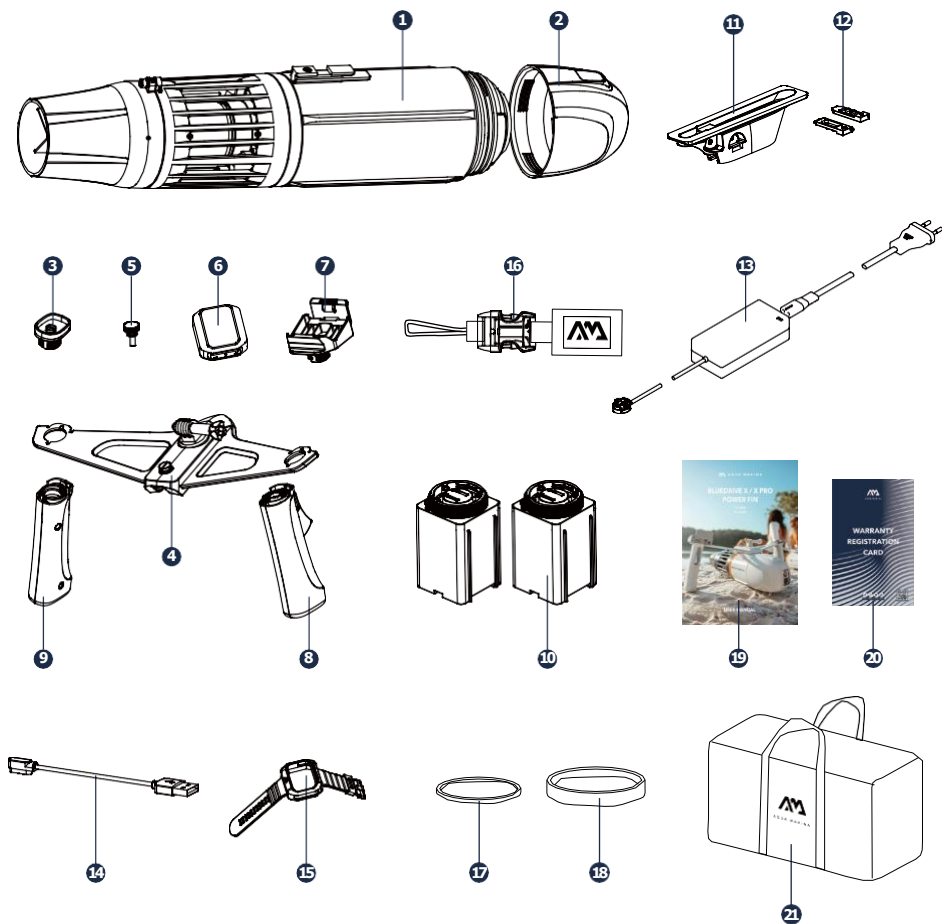

1	Hlavní jednotka x 1
2	Přední reflektor x 1
3	Horní kryt levé rukojeti x 1
4	Držák rukojeti x 1
5	Rychloupínací náhradní šroub x 2
6	Dálkové ovládání x 1
7	Základna dálkového ovládání x 1
8	Pravá rukojeť x 1
9	Levá rukojeť x 1
10	Baterie (PF-240X x 1, PF-240XP x 2)
11	Konektor SUP x 1

12	Polohovací kolík x 2
13	Nabíječka x 1
14	Datový kabel USB x 2
15	Řemínek hodinek x 1
16	Bezpečnostní lanko x 1
17	Vodotěsný záložní kroužek v prostoru pro baterie x 1
18	Vodotěsný záložní kroužek horního krytu x 1
19	Příručka x 1
20	Záruční list x 1
21	Přenosná taška x 1

### 3.2 TECHNICKÉ SPECIFIKACE

Hlavní jednotka	Model výrobku	PF-240X	PF-240XP			
	Hmotnost	3,5 kg / 7,7 lbs	4,3 kg / 9,5 lbs			
	Rozměr	432 x 367 x 170 mm	515,5 x 367 x 170 mm			
	Vodotěsná hloubka	10m / 3h	10m / 3h			
	Nastavitelný převod		Rychlost (km/h)	Doba trvání (min)	Rychlost (km/h)	Doba trvání (min)
			3	50	3	100
			5	35	5	70
			7	20	7	40
	Kapacita					
Tah	Max. 7 kgf	Max. 7 kgf				
Podporovaná externí zařízení	Podpora připevnění sportovních kamer					
Baterie	Model	LB-24V6				
	Nabíjecí napětí	25.2 V				
	Nabíjecí proud	3,3 A (max. 4,4 A)				
	Jmenovitá kapacita	4400 mAh				
	Jmenovitá energie	97,68 Wh (PF-240X*1, PF-240XP*2)				
	Nabíječka	Model: GJS150-2520330				
	Doba nabíjení	Přibližně 2,5 h				
	Hmotnost	630 g / 22,2 oz				
Nabíječka	Vstupní napětí	AC 100 ~ 240 V				
	Výstupní napětí	DC 25,2 V				
	Výstupní proud	3,3 A (max. 4,4 A)				
Světlomet	Jmenovité napětí	DC 3,7 V				
	Jmenovitá kapacita	1000 mAh				
	Nabíjecí napětí	DC 5V 1A				
	Doba nabíjení	Přibližně 4,5 h				
	Spotřeba energie	Ve vysoce intenzivní osvětlení	Přibližně 2 h			
		Režim úspory energie	Přibližně 8 h			
		Blikání při vysokém jasu	Přibližně 4 h			
		Režim SOS	Přibližně 5 h			
Dosvit osvětlení	3m					
Dálkové ovládací	Model	RC-23BX				
	Jmenovité napětí	DC 3,7 V				
	Jmenovitá kapacita	450 mAh				
	Nabíjecí napětí	DC 5V 1A				
	Doba nabíjení	Přibližně 1 h				
	Spotřeba energie	Přibližně 5 h				
	Nabíjecí kabel	Magnetický datový kabel USB, rozteč 2 pinů: 4 mm				

#### Poznámka:

1. Se spotřebou energie z baterie bude výkon postupně slábnout a zařízení automaticky zpomalí a přeskočí na nižší rychlostní stupeň nebo nebude k dispozici vysoký a střední rychlostní stupeň. To je v rámci běžného použití.
2. Tyto údaje jsou pouze orientační. Konkrétní doba používání se bude lišit v závislosti na různých rychlostech, hmotnosti uživatele, prostředí a frekvenci používání.
3. Základna kamery tohoto výrobku podporuje pouze některé modely akčních kamer, které nejsou součástí tohoto výrobku.
4. Konektor SUP tohoto výrobku podporuje pouze některé typy SUP desek, které nejsou součástí tohoto výrobku. V případě potřeby si prosím zakupte adaptér pro SUP ploutve.





## IV. BLUEDRIVE X /X PRO V PROVOZU

### 4.1 SHRNUTÍ

Tato část se vztahuje na správné používání zařízení BLUEDRIVE X/ X PRO. Při spuštění zařízení BLUEDRIVE X/ X PRO postupujte pečlivě podle jednotlivých kroků.

Jakmile je zařízení nastaveno, přejděte do příslušné sekce s vaší aktivitou následujícím způsobem: Pro použití na SUP nebo kajaku přejděte do oddílu V. Pro použití při šnorchlování, potápění nebo plavání přejděte do oddílu VI.

## 4.2 PŘÍPRAVA ZAŘÍZENÍ BLUEDRIVE X /X PRO

### Krok 1:

Otevřete kryt prostoru pro baterie, sejměte kryt zástrčky baterie.

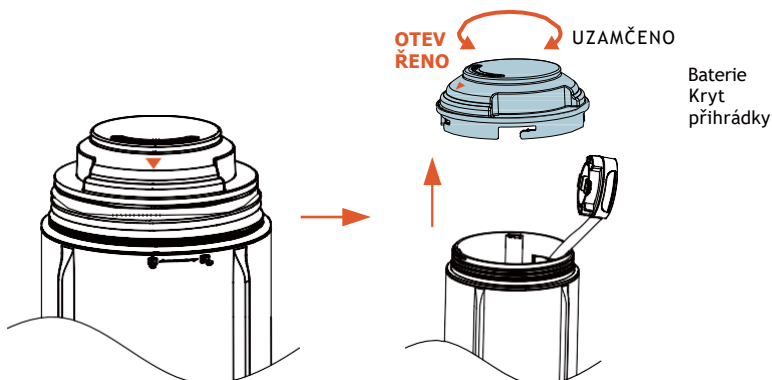

### Krok 2:

Vložte baterii do prostoru pro baterii.

Spodní baterii nainstalujte obráceně tak, že vytáhnete rukojeť v dolní části baterie nahoru, nasměrujete zásuvku baterie směrem ke dnu prostoru pro baterii a poté vrátíte rukojeť do polohy, ve které se nachází.

zploštělý stav. Nainstalujte horní baterii ve svislé poloze, s bateriovou zásuvkou směrem k horní části prostoru pro baterii.

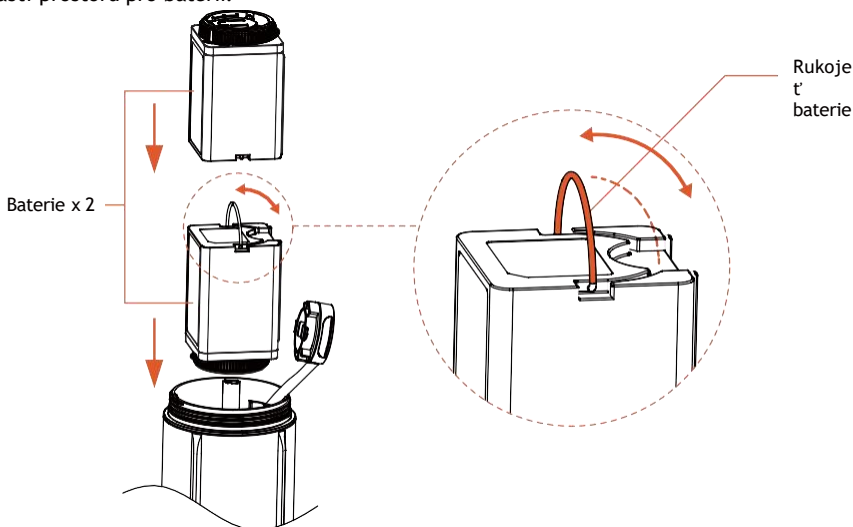

### Krok 3:

Nejprve otočte tlačítko "▲" na krytu zámku baterie do polohy "OPEN", což vydá zvuk "cvaknutí". Poté zarovnejte západku na krytu zástrčky baterie se štěrbinou na baterii.

Nakonec otočte "▲" na krytu zámku baterie ve směru hodinových ručiček do polohy "LOCK", což vydá zvuk "cvaknutí". (Po otočení proti směru hodinových ručiček do polohy "OPEN" se kryt zámku odemkne.)

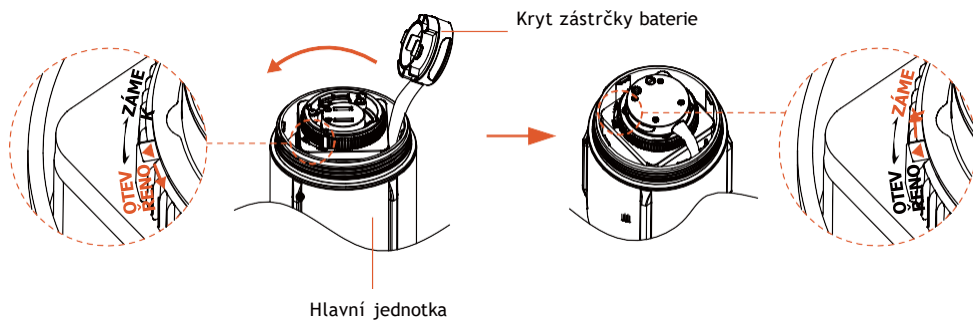

#### Krok 4:

Nejprve zkontrolujte, zda je vodotěsný kroužek 1 na krytu prostoru pro baterie správně nasazen. Vyrovnajte čtyři konkávní svorky krytu prostoru pro baterie s konvexními svorkami hlavní jednotky a poté je otočením ve směru hodinových ručiček zajistěte. Jakmile se "▲" krytu prostoru pro baterie zarovná s "■" krytu prostoru pro baterie hlavní jednotky a vydá zvuk "cvaknutí", znamená to, že je kryt příhrádky na baterie uzamčen. (Otočte krytem příhrádky na baterie proti směru hodinových ručiček, když je kryt příhrádky na baterie "▲" zarovná s "■" hlavní jednotkou, znamená to, že je odemčen.)

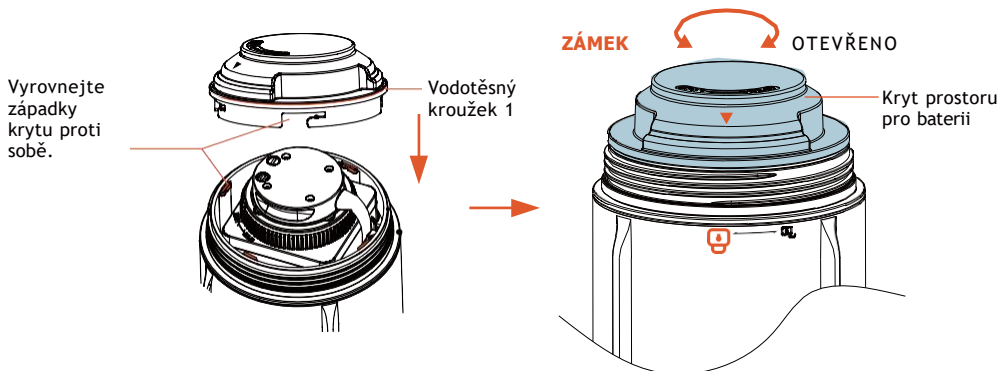

#### Krok 5:

Nejprve zkontrolujte, zda je vodotěsný kroužek 2 na hlavní jednotce správně nainstalován. Poté otočte světlometem ve směru hodinových ručiček a utáhněte jej na místě. Když je "▲" krytu světlometu zarovná s "■" hlavní jednotky, je světlomet zajištěn. (Otáčejte světlometem proti směru hodinových ručiček a "■" představuje směr odemknutí.)

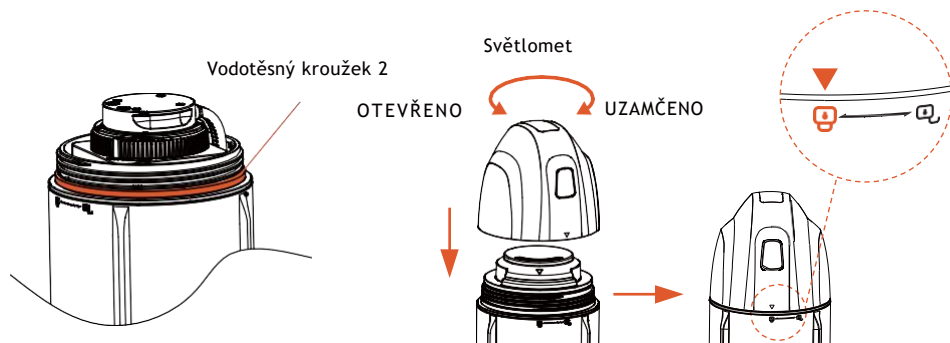

### 3. Nabíjení baterie BLUEDRIVE X pomocí nabíječky baterií



#### Varování:

1. Před prvním použitím nezapomeňte baterii plně nabít.
2. Před vyjmutím baterie z hlavní jednotky nejprve vypněte přístroj pomocí dálkového ovladače, abyste se ujistili, že je výrobek zastaven.

**Krok 1:** Nejprve otočte tlačítko "▲" na krytu zámku baterie do polohy "OPEN", což vydá zvuk "cvaknutí". Poté zarovnejte kolík na jednom konci nabíječky baterií se slotem pro baterie a zasuňte jej směrem dolů. Nakonec otočte "▲" na krytu zámku baterie ve směru hodinových ručiček do polohy "LOCK", což vydá zvuk "click".

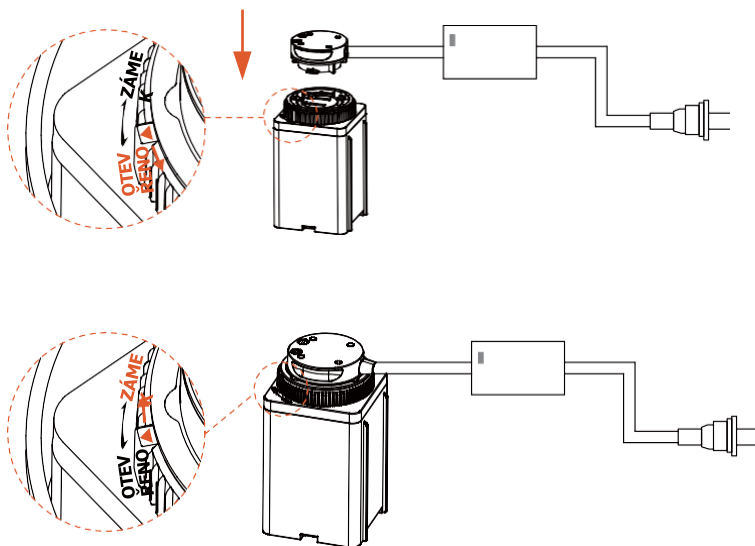

**Krok 2:** Připojte zástrčku (a) nabíječky baterií ke zdroji střídavého proudu (AC100V-240V, 50/60Hz; v případě potřeby použijte napájecí adaptér).

**Krok 3:** Červený indikátor nabíječky signalizuje, že se baterie nabíjí, a zelený indikátor signalizuje, že je baterie plně nabitá. Úplné nabití baterie trvá přibližně 2,5 hodiny.

**Poznámka:** Pokud nabíječku nenabíjíte, odpojte ji ze zásuvky.

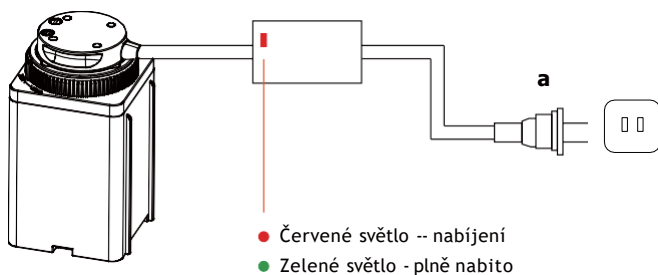

## 4. Nabíjení dálkového ovladače



### Varování:

1. Před nabíjením se ujistěte, že je dálkový ovladač vypnutý.
2. Během nabíjení dálkový ovladač nepoužívejte.

**Krok 1:** Odstraňte silikonový kryt nabíjecího rozhraní ve spodní části dálkového ovladače ve směru šipky.

**Krok 2:** K nabíjení použijte napájecí adaptér DC 5V 1A (není součástí dodávky) nebo standardní nabíječku USB. Připojte magnetický konektor (a) datového kabelu USB k dálkovému ovladači a druhý konec kabelu připojte k dálkovému ovladači.  
(b) k nabíjecímu portu USB.

**Krok 3:** Pokud svítí červený indikátor dálkového ovladače, znamená to, že se baterie nabíjí. Pokud svítí zelený indikátor, znamená to, že je baterie plně nabitá a je třeba odpojit připojení.

**Krok 4:** Po nabíjení zakryjte silikonový kryt nabíjecího rozhraní ve spodní části dálkového ovladače.

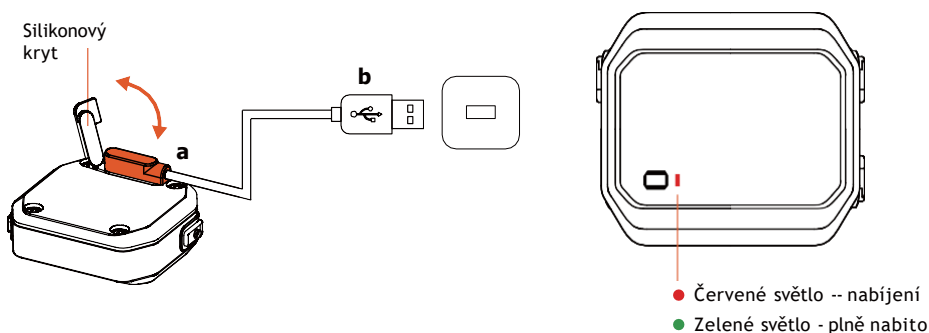

### Poznámka:

Nepoškrábejte nabíjecí svorku ostrými předměty, ovlivnilo by to životnost výrobku.

Povrch nabíjecí svorky udržujte suchý.

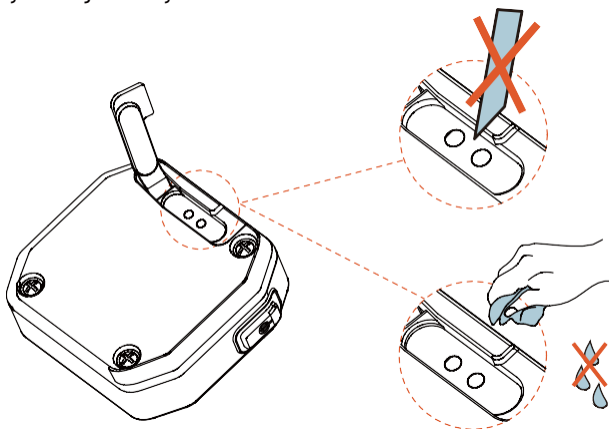

## 5. Nabíjení předního osvětlovacího systému



### Varování:

1. Před nabíjením se ujistěte, že je světlomet vypnutý.
2. Během nabíjení čelovku nepoužívejte.

**Krok 1:** Otočte světlomet proti směru hodinových ručiček a vyjměte jej z hlavní jednotky.

**Krok 2:** K nabíjení použijte napájecí adaptér DC 5V 1A (není součástí dodávky) nebo standardní nabíječku USB. Připojte magnetický konektor datového kabelu USB k čelovce a druhý konec zasuňte do nabíjecího portu USB.

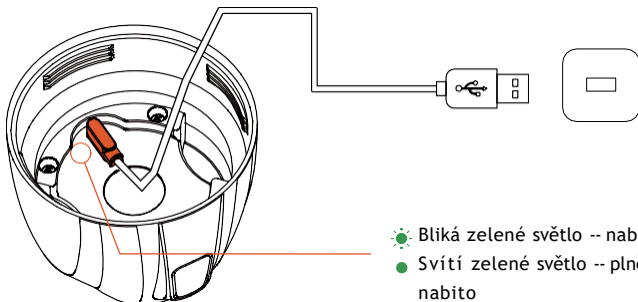

- Bliká zelené světlo -- nabíjení
- Svítí zelené světlo -- plně nabitý

**Krok 3:** Pokud indikátor nabíjení bliká zeleně, znamená to, že se baterie nabíjí; pokud indikátor zůstane trvale zelený, znamená to, že je baterie plně nabitá a měla by se odpojit.

### Poznámka:

Nepoškrábejte nabíjecí svorky ostrými předměty, ovlivnilo by to životnost výrobku.  
Povrch nabíjecí svorky udržujte suchý.

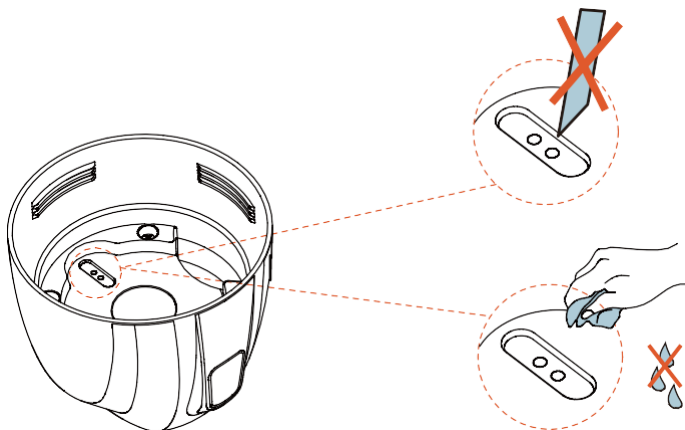

## 4.6 Párování dálkového ovládání

Pokud je v blízkosti více jednotek PF-240X (P), lze pro zamezení vzájemného rušení realizovat ovládání jeden k jednomu pomocí párování.

**Krok 1:** Vyjměte baterii z hlavní jednotky.

**Krok 2:** Stiskněte tlačítko **ON/OFF** na dálkovém ovladači pro spuštění, stiskněte současně tlačítko **ON/OFF** a tlačítko řazení **+** (asi 3 s), dokud nezačne blikat zelená kontrolka na dálkovém ovladači a kontrolka napájení hlavní jednotky, a poté tlačítka uvolněte. Dálkový ovladač přejde do režimu párování.

**Krok 3:** Nainstalujte baterii hlavní jednotky a systém se automaticky spáruje.

**Krok 4:** Poté, co obrazovka dálkového ovladače rychle blikne (5krát), je párování úspěšné a dálkový ovladač znovu zobrazí napájení a přejde do normálního režimu. Pokud celá obrazovka po 3 minutách stále neblíká, párování se nezdařilo. Znovu spusťte párování od kroku 1.

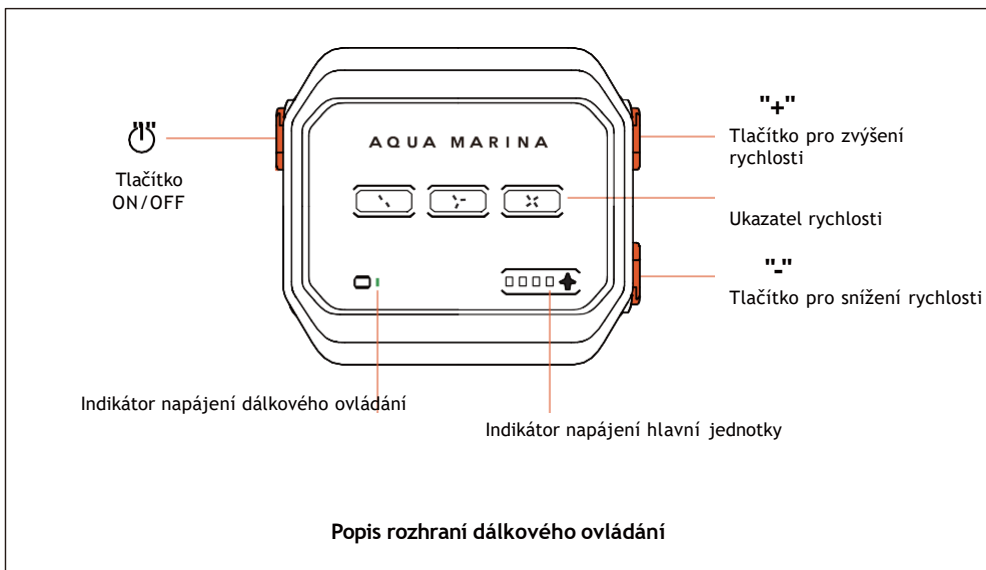

### Po spárování vezměte na vědomí, že:

Pokud po výměně baterie stále potřebujete ovládání jedna ku jedné, proveďte opětovné spárování. Pokud to není nutné, obnovte výchozí párování dálkového ovladače (nutné pouze při prvním použití) podle níže uvedených pokynů.

### Obnovení výchozího párování:

Pokud chcete jedním dálkovým ovladačem ovládat více jednotek, můžete obnovit výchozí stav párování a tuto operaci provést.

- 1) Dálkové ovládání: Po spuštění stiskněte současně tlačítko **ON/OFF** a tlačítko pro snížení rychlosti **-**, dokud nezačne blikat červená kontrolka napájení dálkového ovladače, dálkový ovladač obnoví výchozí stav párování.
- 2) Hlavní jednotka: Vyndejte baterii z hlavní jednotky, počkejte 5 s a poté ji znovu nainstalujte. Hlavní jednotka obnoví výchozí stav párování.

Dálkové ovládání ve výchozím stavu může ovládat jednu nebo více hlavních jednotek ve výchozím stavu v okolí.

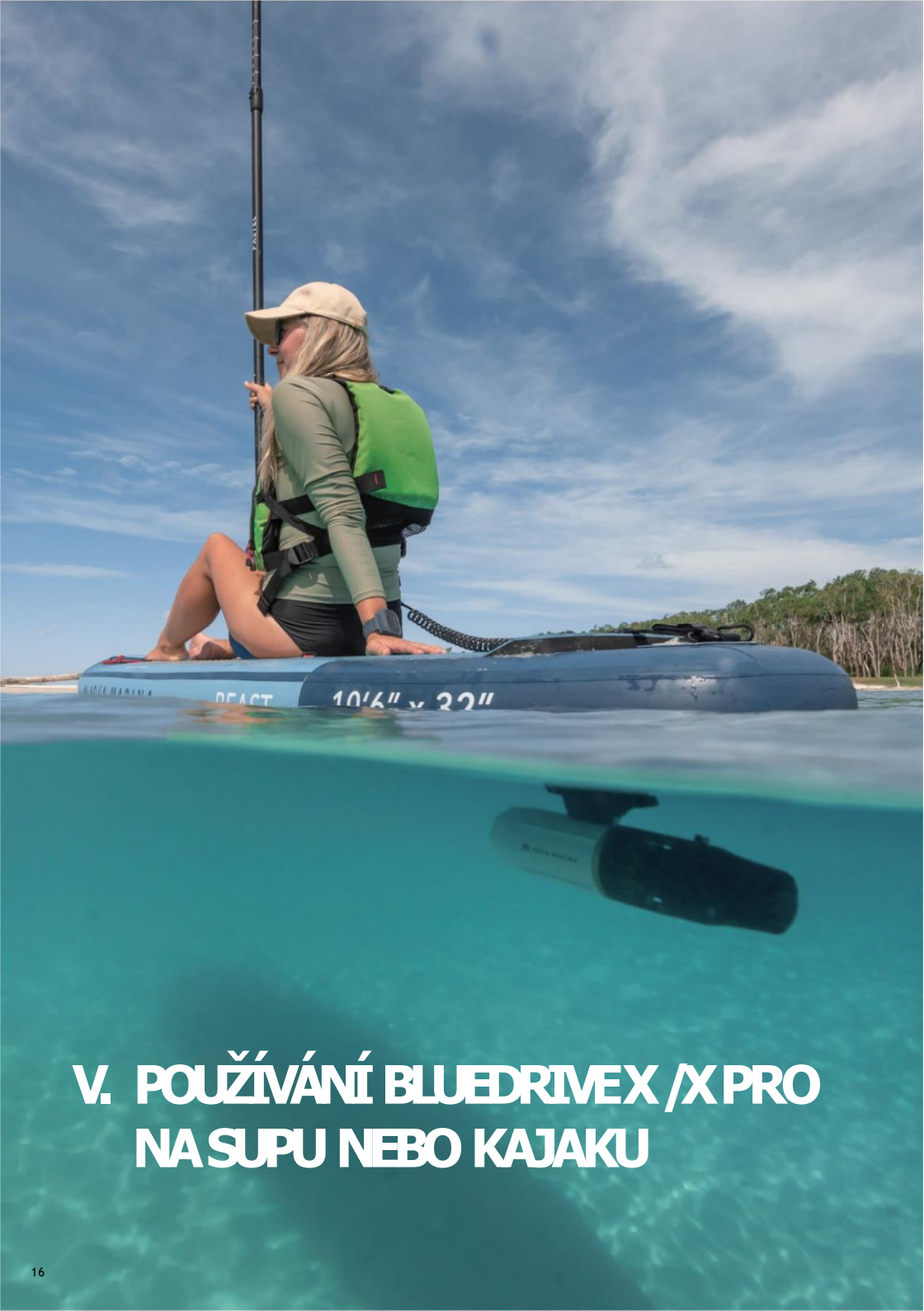

# V. POUŽÍVÁNÍ BLUEDRIVEX /X PRO NA SUPU NEBO KAJAKU



## 5.1 Obsah zařízení BLUEDRIVE X /X PRO používaného na SUP nebo kajaku

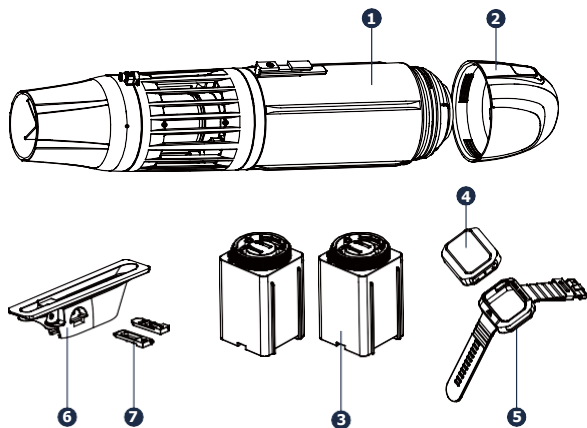

- |   |                                     |
|---|-------------------------------------|
| 1 | Hlavní jednotka x 1                 |
| 2 | Reflektor x 1                       |
| 3 | Baterie (PF-240X x 1, PF-240XP x 2) |
| 4 | Dálkové ovládání x 1                |
| 5 | Řemínek hodinek x 1                 |
| 6 | Konektor fin box x 1                |
| 7 | Polohovací kolíky x 2               |

## 5.2 Montáž BLUEDRIVE X /X PRO na SUP nebo kajak

**Krok 1:** Vyrovnajte lištu A konektoru lamelového boxu s pomocnou lištou hlavní jednotky a nasad'te konektor na hlavní jednotku podél lišty.

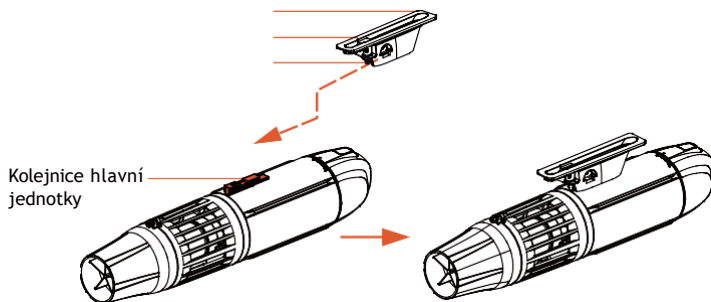

**Krok 2:** Vezměte jeden polohovací kolík, zarovnejte jej s otvorem A a zasuňte pro zajištění.

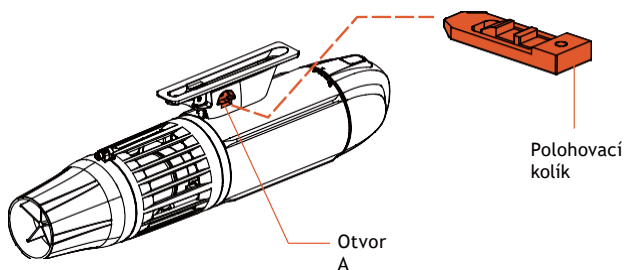

**Krok 3:** Vyrovnajte lištu B konektoru s drážkou pro ploutev na SUP/KAYAK (není součástí dodávky), nasad'te konektor na box ploutví podél lišty a poté zasuňte polohovací kolík do otvoru B pro zajištění.

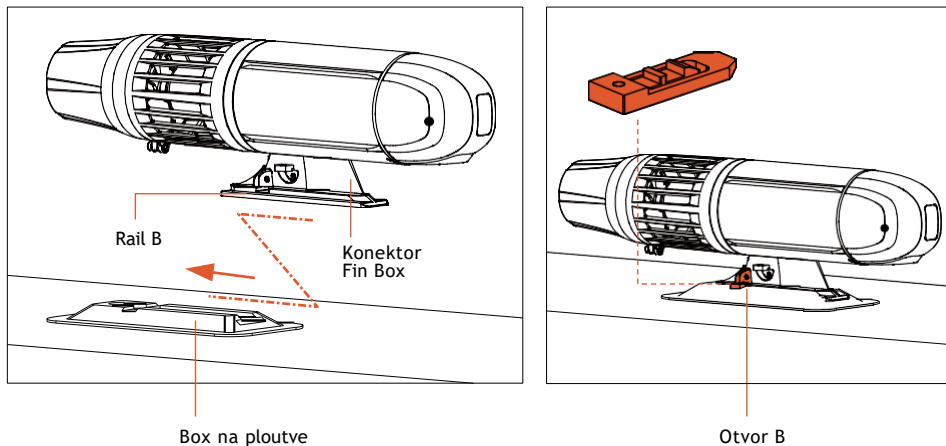

**Poznámka:**

Pokud je váš box na ploutve SUP vybaven systémem "Swift Attach Fin System (SAFS)", nainstalujte adaptér na box na ploutve (\*prodává se samostatně) následujícím způsobem: Nainstalujte konektor SUP fin boxu na adaptér tak, že jej zasunete do lišty C adaptéru, a poté zasuňte polohovací kolík do otvoru B pro zajištění.

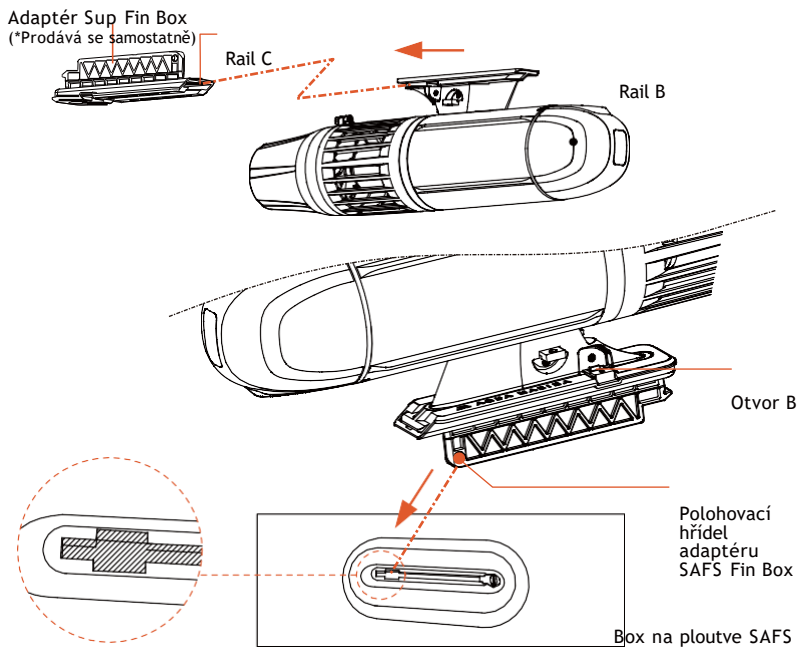

## 5.3 Jak používat dálkové ovládání, když se BLUEDRIVE X /X PRO používá na SUP nebo kajaku

**Krok 1:** Připevněte dálkové ovládání k silikonovému řemínku hodinek.

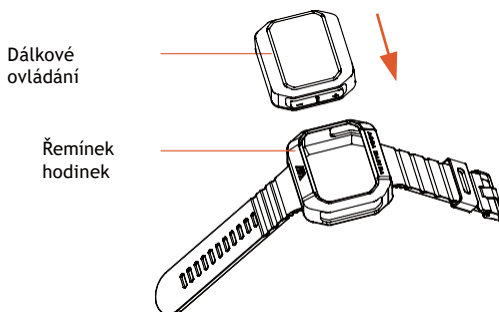

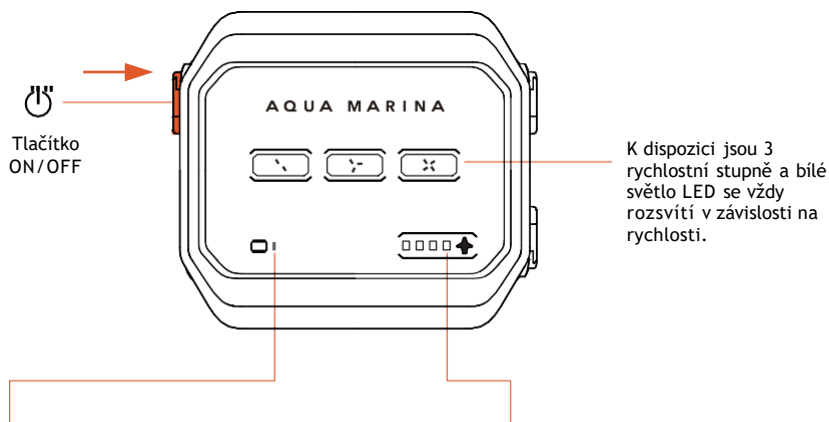

**Krok 2:** Stiskněte tlačítko ON/OFF  na displeji dálkového ovladače se zobrazí napájení dálkového ovladače a napájení hlavní jednotky, což znamená, že jednotka byla úspěšně spuštěna.



- Indikátor napájení dálkového ovládání (zelená kontrolka vždy svítí)
- Indikátor slabé baterie: Pokud během provozu svítí červená kontrolka, znamená to, že se baterie vybíjí.

- Indikátor napájení hlavní jednotky (vždy svítí bílá kontrolka)
- Pokud je výkon nižší než 10 %, bliká bílé světlo. Pokud k blikání dochází během provozu, znamená to, že se vybíjí baterie hlavní jednotky.

**Krok 3:** Stiskněte tlačítko zrychlení "+" na boku dálkového ovladače a na displeji se zobrazí "  " a jednotka bude pracovat s výchozí nízkou rychlostí. Stisknutím tlačítka "+" zrychlíte rychlost zpomalení stisknutím tlačítka "-" zrychlíte rychlost.

**Krok 4:** Chcete-li vypnout napájení, stiskněte tlačítko ON/OFF  na dálkovém ovladači.

### Poznámka:

Se spotřebou energie z baterie bude výkon postupně slábnout a zařízení automaticky zpomalí a přeskóčí na nižší rychlostní stupeň nebo nebude k dispozici vysoký a střední rychlostní stupeň. To je v rámci normálního provozu.

Maximální vzdálenost ovládání dálkového ovladače je 3 m v režimu SUP nebo kajak. Hlavní jednotka a dálkový ovladač se automaticky vypnou, pokud se s nimi 15 minut nepracuje.

# VI. POUŽÍVÁNÍ ZAŘÍZENÍ BLUEDRIVE X / X PRO PŘI ŠNORCHLOVÁNÍ, POTÁPĚNÍ NEBO PLAVÁNÍ

## 6.1 Obsah zařízení BLUEDRIVE X /X PRO pro šnorchlování, potápění nebo plavání

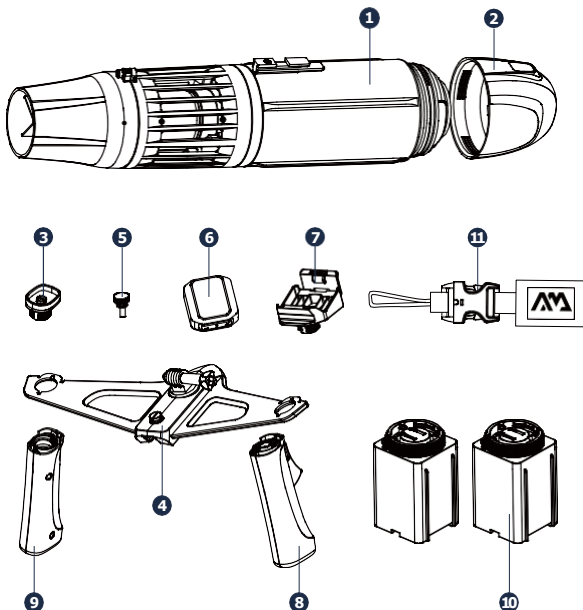

- |    |  |
|----|--|
| 1  | Hlavní jednotka x 1                    |
| 2  | Čelovka x 1                            |
| 3  | Horní kryt levé rukojeti x 1           |
| 4  | Držák rukojeti x1                      |
| 5  | Rychloupínací náhradní šrouby x 2      |
| 6  | Dálkové ovládání x 1                   |
| 7  | Základna dálkového ovládání x 1        |
| 8  | Pravá rukojeť x 1                      |
| 9  | Levá rukojeť x 1                       |
| 10 | Baterie<br>(PF-240X x 1, PF-240XP x 2) |
| 11 | Bezpečnostní lanko x1                  |

## 2. Sestavení ruční konzole

### 1. Sestavení rukojeti

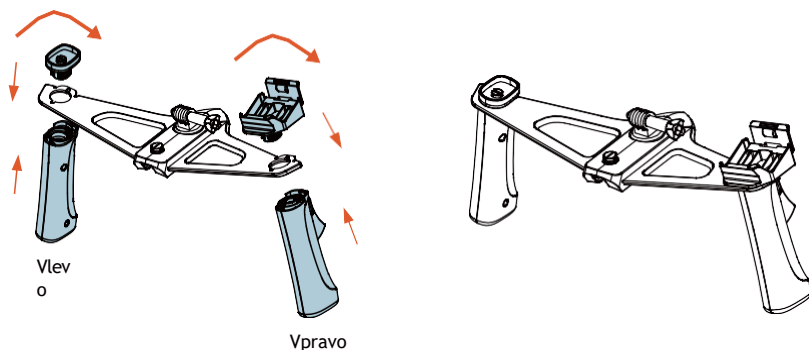

**Krok 1:** Vyrovnajte levou rukojeť s levou štěrbinou držáku rukojeti a poté vložte horní kryt levo rukojeti do levé rukojeti a zašroubujte ve směru hodinových ručiček.

**Krok 2:** Zarovnejte pravou rukojeť s pravým otvorem držáku rukojeti a poté vložte základnu dálkového ovládání do pravé rukojeti a zašroubujte ji ve směru hodinových ručiček.

#### 6.2.2 Montáž držáku rukojeti a hlavní jednotky

**Krok 1:** Vyrovnajte lištu držáku rukojeti s pomocnou lištou hlavní jednotky a nasuňte ji na lištu hlavní jednotky, dokud nebudou otvory pro šrouby zarovnané.

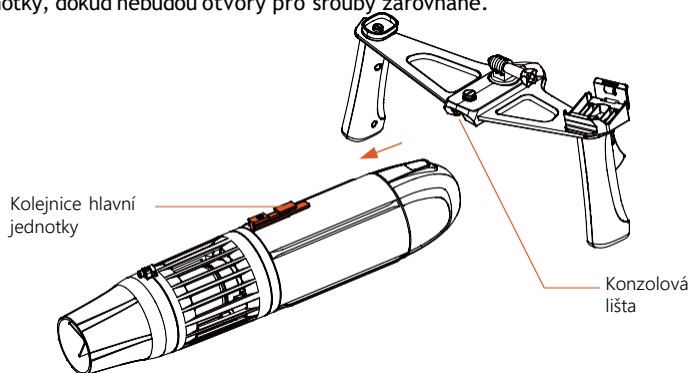

**Krok 2:** Vezměte jeden rychloupínací šroub a zašroubujte jej ve směru hodinových ručiček (vyšroubujte proti směru hodinových ručiček), abyste jej utáhli na hlavní jednotce.

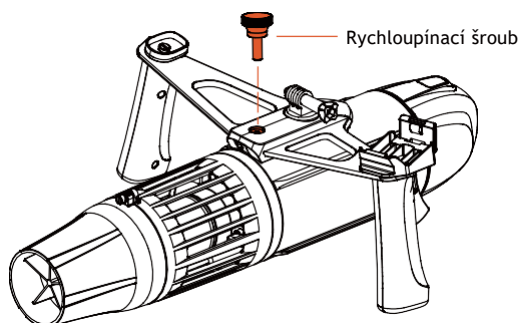

### 6.2.3 Instalace dálkového ovládání

**Krok 1:** Nainstalujte dálkový ovladač ve svlé poloze. Když západka dálkového ovládání vydá zvuk "cvaknutí", je dálkové ovládání zajištěno na svém místě.

**Krok 2:** Chcete-li dálkový ovladač vyjmout, zatlačte západku dálkového ovladače směrem ven a poté jej vyjměte.

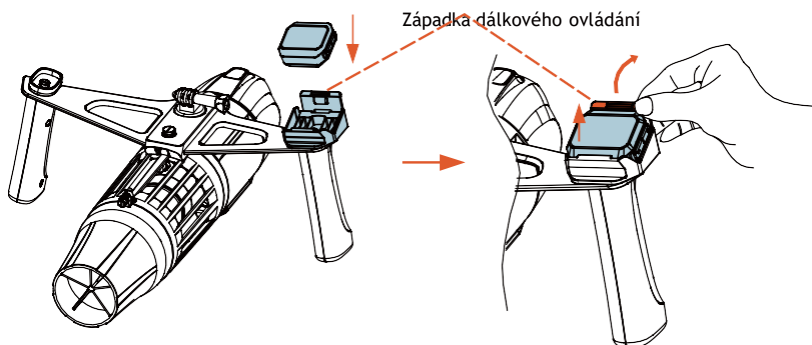

### 6.2.4 Jak připojit akční kameru

**Ujistěte se, že je vaše akční kamera (\*není součástí dodávky) vodotěsná, aby nedošlo k poškození vniknutím vody.**

**Krok 1:** Zarovnejte akční kameru s montážním otvorem na základně kamery a vložte ji do základny. **Krok 2:** Zarovnejte upevňovací šroub kamery s montážním otvorem pevné základny a utáhněte jej ve směru hodinových ručiček, abyste akční kameru upevnili.

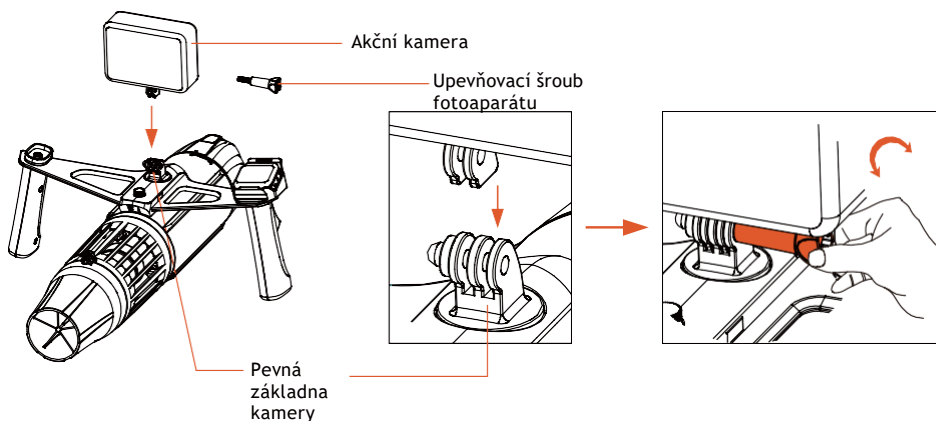

### 6.2.5 Jak nosit bezpečnostní lano na zápěstí

Bezpečnostní lano slouží pouze k zabránění vyklouznutí výrobku z rukou pod vodou a není použitelné pro přenášení výrobku na břeh.

**Krok 1:** Vložte díl (b) do otvoru držáku rukojeti a upevněte jej. **Krok 2:** Rozepněte suchý zip dílu (a) a přivažte si zápěstní pásek k zápěstí. **Krok 3:** Připevněte spony dílu (a) a (b).

**Krok 4:** V případě nouze stiskněte a podržte svorky na obou stranách dílu (b) a vytáhněte je v opačném směru, abyste použili funkci rychlého uvolnění.

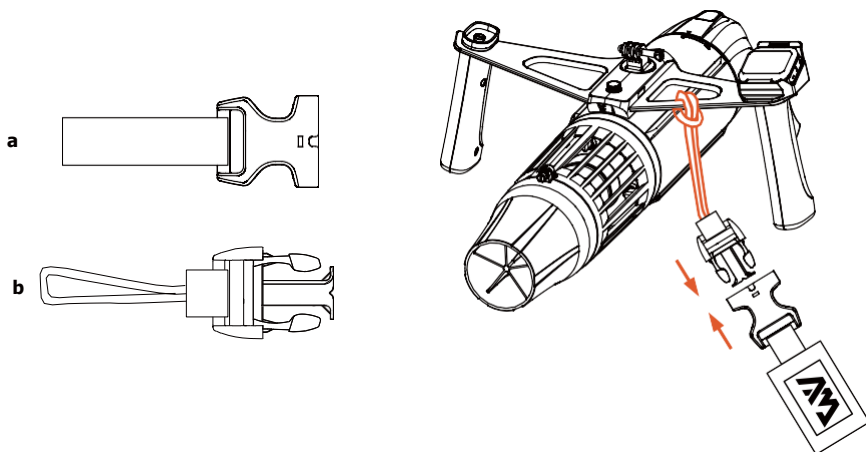

### 6.3 Jak manipulovat se zařízením BLUEDRIVE X /X PRO při šnorchlování, potápění nebo plavání

**Krok 1:** Dlouze stiskněte tlačítko ON/OFF "" na dálkovém ovladači na 3 sekundy a obrazovka dálkového ovladače 5krát zabliká, poté se na obrazovce zobrazí napájení dálkového ovladače a napájení hlavní jednotky, což znamená, že jednotka byla úspěšně spuštěna.

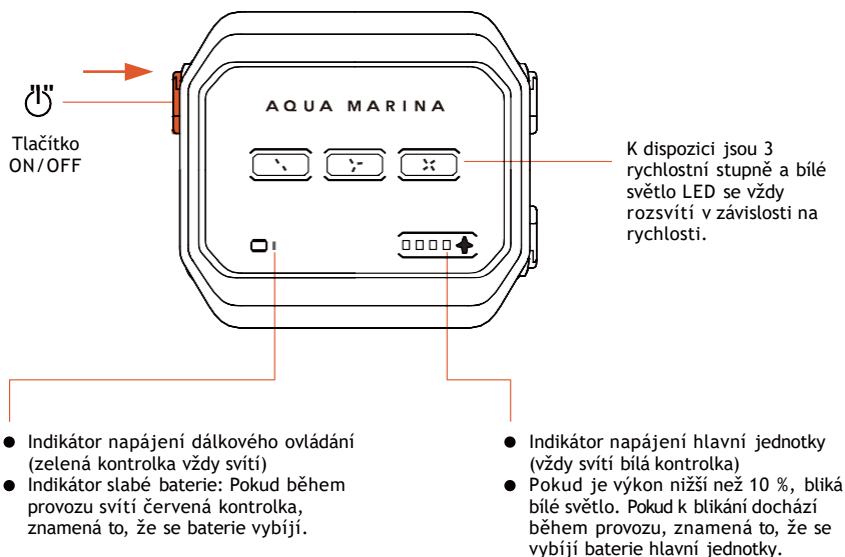

#### Popis rozhraní dálkového ovládání

**Krok 2:** Stiskněte spoušť ( ON  $\rightleftarrows$  OFF vypínač ) na pravé rukojeti a na displeji se zobrazí  a jednotka začne pracovat při výchozí nízké rychlosti. Dvojitým kliknutím přeradíte na vyšší rychlostní stupeň.

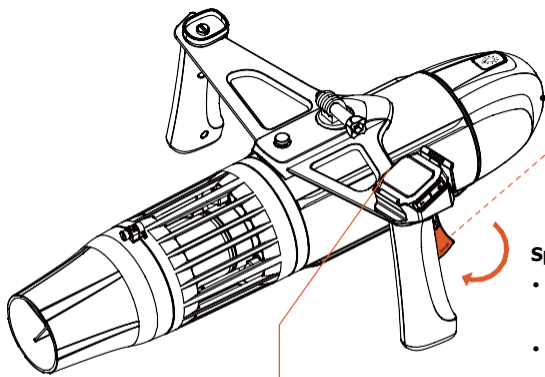

**Tlačítko napájení dálkového ovladače " "**

- Nejprve dálkový ovladač zapnete stisknutím tlačítka napájení. (Dalším stisknutím jej vypnete.)

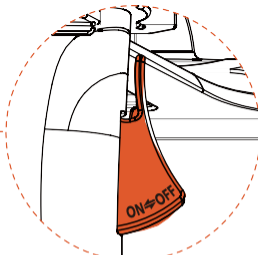

**Spouštěč (přepínač funkce " ON OFF ")**

- Stiskněte a podržte spoušť,  $\rightleftarrows$  výrobek bude pracovat při výchozí nízké rychlosti.
- Uvolněte spoušť, výrobek přestane fungovat.
- Dvojitým kliknutím na spoušť zařadíte rychlostní stupeň.



**Krok 3:** Stisknutím a podržením tlačítka spouště spustíte vrtuli a uvolněním tlačítka ji zastavíte.

**Krok 4:** Chcete-li vypnout napájení, stiskněte tlačítko ON/OFF "  " na dálkovém ovladači.

**Poznámka:** Hlavní jednotka a dálkový ovladač se automaticky vypnou, pokud se nepoužívají po dobu 15 minut, a pro zapnutí je třeba znovu stisknout tlačítko napájení dálkového ovladače.

## 6.4 Jak používat systém osvětlení nosu

**Krok 1:** Stisknutím tlačítka "  " zapnete světlomet.

**Krok 2:** Opětovným stisknutím tlačítka "  " změníte režim světla mezi "Vysoce jasným osvětlením"- "Úsporným režimem" a "Nouzovým blikajícím signálním světlem".

**Krok 3:** Po přepnutí všech tří režimů opětovným stisknutím tlačítka "  " světlo vypněte.

**Poznámka:** V jakémkoli režimu dlouhým stisknutím spínače světlometu " " nadobu delší než 2,5 sekundy přejdete do režimu "SOS".

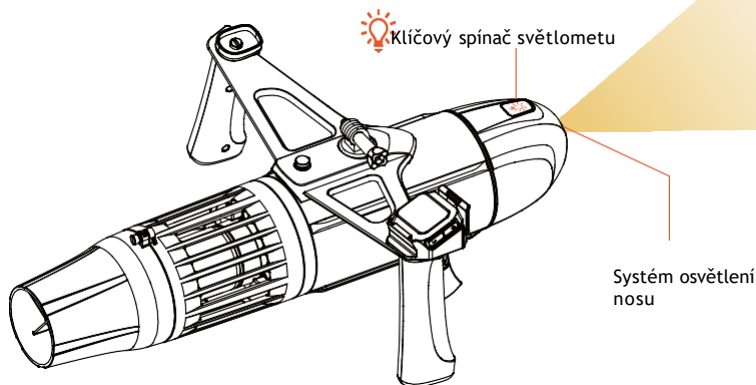





## VII. ÚDRŽBA PO POUŽITÍ BLUEDRIVE X /X PRO

### 7.1 Čištění

Pro zachování dobrého výkonu proveďte po každém použití údržbu podle následujících pokynů:

**Krok 1:** Výrobek zcela ponořte do nádoby plné čisté vody (ne mořské) na dobu přibližně 30 minut.

**Krok 2:** Oběma rukama držte ovládací rukojeti. Po úplném ponoření výrobku jej zapněte a nechte jej pomalu běžet po dobu jedné minuty, opakujte 2-3krát.

**Krok 3:** Osušte tělo měkkým, čistým a suchým hadříkem.

**Krok 4:** Otřete kapky vody z povrchu výrobku, suchýma rukama otevřete kryt prostoru pro baterii a baterii vyjměte.

**Krok 5:** Umístěte těleso a baterii na stinné, chladné a větrané místo, aby zcela vyschly.

## 2. Řešení problémů



### Řešení problémů

Pokud je vrtule zapletená do cizích těles, lze ocasní válec hlavní jednotky vyjmout a vyčistit.

- Čištění provádějte pouze při vypnutém napájení a vyjmuté baterii.
- Při čištění cizích částí vrtule dávejte pozor, abyste si nepoškrábali prsty.

**Krok 1:** Vyšroubujte rychloupínací zajišťovací šroub zadního válce na zadní straně hlavní jednotky otáčením proti směru hodinových ručiček. (K montáži/demontáži lze použít nástroj s drážkou.)

**Krok 2:** Otočte zadní válec proti směru hodinových ručiček a vytáhněte jej ven.

**Krok 3:** Otáčením vrtule odstraňte cizí tělesa.

**Krok 4:** Po odstranění cizích částí proveďte zpětnou instalaci.

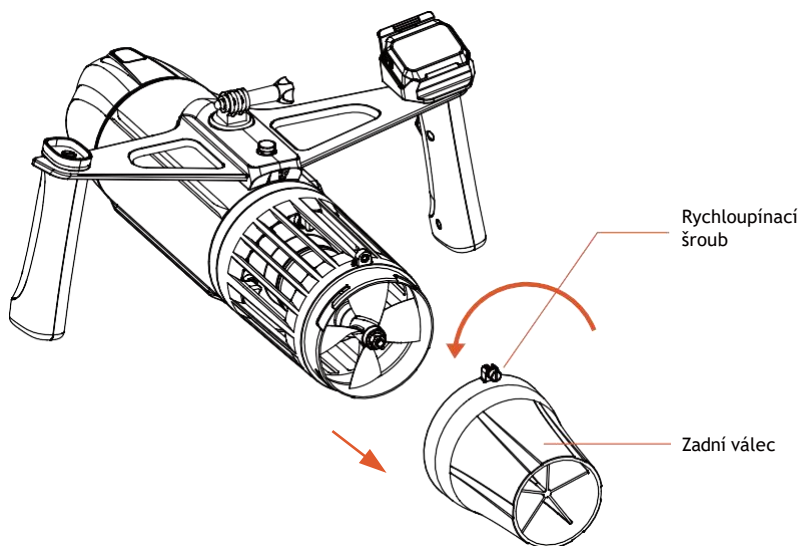

### 7.3 Skladování

- Neskladujte zařízení při vysokých teplotách, v příliš suchém a vlhkém prostředí, na přímém slunečním světle nebo v prašném prostředí po dlouhou dobu. Drsné prostředí způsobí poškození elektronického zařízení.
- Pokud se baterie delší dobu nepoužívá, nabíjejte ji každé tři měsíce.
- Baterii neskladujte při teplotách vyšších než 45 °C, protože by mohlo dojít k jejímu silnému vytečení.
- Nepřipojujte póly baterie přímo ke kovovým předmětům. Došlo by ke zkratu baterie, což by způsobilo její přehřátí a vybití.
- Neskladujte volné baterie pohromadě. Póly baterií se mohou vzájemně dotýkat a způsobit zkrat.
- Pokud se baterie nepoužívá, musí být odpojena a uložena ve vodotěsném a nehořlavém obalu.



## VIII. BALENÍ A PŘEPRAVA ZAŘÍZENÍ BLUEDRIVE X /X PRO

### 8.1 Jak zabalit BLUEDRIVE X /X PRO do přenosné tašky

**Krok 1:** Vyjměte baterii.

**Krok 2:** Vložte všechny díly do příslušných přihrádek přenosné tašky (jak je znázorněno na obrázku níže).



### 8.2 Cestování letadlem

Informace o přepravě zařízení BLUEDRIVE X / X PRO včetně baterie letadlem získáte od letecké společnosti, která zařízení provozuje. Li-ion baterie podléhají specifickým pravidlům leteckých společností. Některé letecké společnosti přepravu potápěčských skútrů nebo baterií nepovolují, proto si to před cestou ověřte.

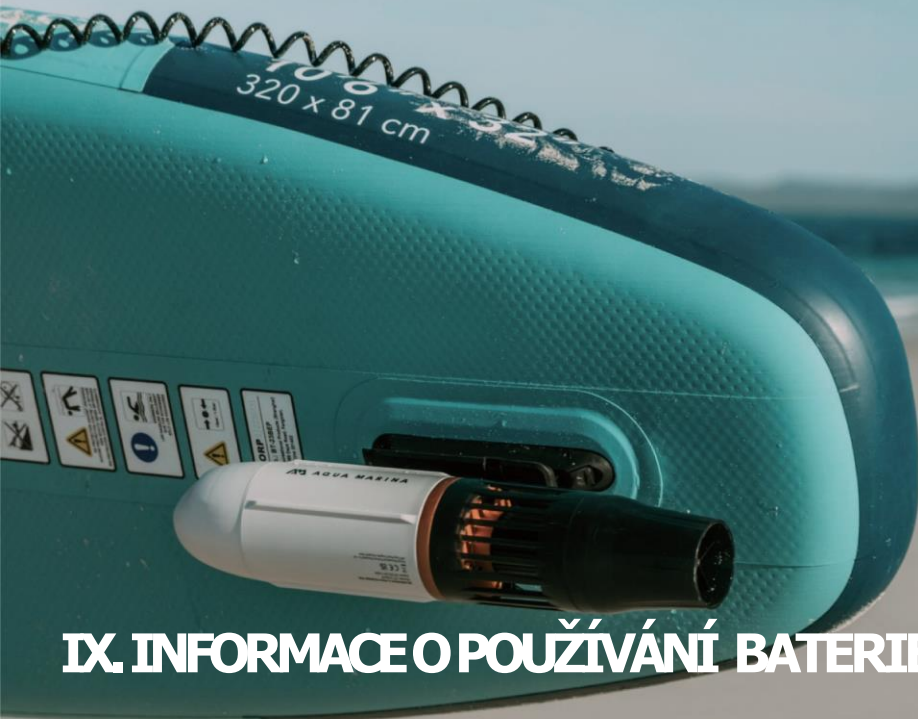

## IX. INFORMACE O POUŽÍVÁNÍ BATERIE

Váš BLUEDRIVE X/ X PRO pracuje s Li-Ion baterií, se kterou je třeba zacházet opatrně. Pečlivě si přečtěte tento návod a dodržujte níže uvedené pokyny, abyste předešli nehodám a zraněním.

### 9.1 POUŽITÍ BATERIE

Abyste zajistili správné používání baterie, přečtěte si následující informace:

- Akumulátor uchovávejte na suchém místě s dostatečným větráním, kam nemají přístup děti a kde se nemůže přehřát. Nemůže dojít ke vznícení.
- Životnost baterie je delší, pokud není skladována v příliš horkém prostředí déle, než je nutné. Teplu baterii poškozuje.
- Baterii do zařízení BLUEDRIVE X/ X PRO vkládejte až těsně před použitím.
- Před vyjmutím baterie otevřete nos a nechte dvě minuty unikat výbušné plyny.
- Nepoužívejte baterii při teplotách vyšších než 40 °C, protože by mohlo dojít k nadměrnému odplynění. Pokud baterii a zařízení BLUEDRIVE X/ X PRO nepoužíváte, uchovávejte je ve stínu.
- Před otevřením nosu se vždy ujistěte, že je BLUEDRIVE X/ X PRO důkladně vysušený.
- Nikdy nezkratujte baterii nebo konektory baterie.
- Pokud se zdá, že je baterie poškozená nebo se plně nenabíjí, je třeba ji vyměnit.
- Pokud se životnost baterie znatelně zkrátí, je třeba baterii vyměnit.

**Vaše zařízení BLUEDRIVE X/ X PRO pracuje s Li-Ion baterií**, se kterou je třeba zacházet opatrně. Během běžného cyklu jejího používání se mohou uvolňovat potenciálně výbušné plyny. Ujistěte se, že jste si pečlivě přečetli návod k obsluze. V opačném případě může dojít k výbuchu.

## 9.2 NABÍJENÍ BATERIÍ

Pro zajištění správného nabíjení baterie:

- Před použitím se vždy ujistěte, že je nabíječka suchá.
- Po použití baterii do 24 hodin nabíjte a nejméně každé 2 měsíce ji dobíjejte.
- Před použitím zařízení BLUEDRIVE X/ X PRO vždy baterii plně nabíjte.
- Používejte pouze nabíječku dodanou v balení BLUEDRIVE X/ X PRO .
- Nenabíjejte baterii při teplotách nad 45 °C, protože by mohlo dojít k výraznému zplynování.
- Pokud baterii a zařízení BLUEDRIVE X/ X PRO nepoužíváte, uchovávejte je na suchém a stinném místě. Vždy nejprve připojte nabíječku k akumulátoru a teprve poté ji zapojte do elektrické sítě.
- Po nabíjení nejprve odpojte baterii od elektrické sítě a poté ji odpojte od nabíječky.
- Po dokončení nabíjení bude baterie pokračovat ve vypínání plynu.
- Nenabíjejte baterii, pokud je stále uvnitř zařízení BLUEDRIVE X/ X PRO.
- Nenabíjejte baterii v blízkosti vody.
- Nabíječka se při používání docela zahřívá.
- Pokud máte pochybnosti o stavu baterie, dobíjejte ji, dokud indikátor na nabíječce nebude ukazovat plné nabití (zelené světlo).

Nabíjení by mělo probíhat pouze v dobře větraném prostoru, mimo dosah dětí a otevřeného ohně nebo jiných zdrojů vznícení (cigarety, jiskry).

## 9.3 SKLADOVÁNÍ BATERIÍ

Abyste zajistili správné uložení baterie, přečtěte si následující informace:

- Baterii neskladujte při teplotách nad 45 °C, protože by mohlo dojít k výraznému zplynování.
- Pokud baterii a zařízení BLUEDRIVE X/ X PRO nepoužíváte, uchovávejte je na suchém a stinném místě.
- Pokud baterii nebudete delší dobu používat, uložte ji na dobře větraném místě, mimo dosah dětí, tepla a zdrojů vznícení, a každé dva měsíce ji dobíjejte, aby se udržel stav nabití a zabránilo se nadměrnému zplodinám.

Baterii NESKLÁDEJTE dovnitř zařízení BLUEDRIVE X/ X PRO.

## 4. NÁKUP BATERIÍ

Další baterie lze zakoupit samostatně.

Další informace získáte u místního prodejce nebo na [adrese www.aquamarina.com](http://www.aquamarina.com).

## 5. MANIPULACE SE ZAŘÍZENÍM

Tento výrobek nespalujte, nezakopávejte ani nemíchejte s domovním odpadem. Nesprávná likvidace baterie obsažené v tomto výrobku může způsobit její zahřátí, rozbití nebo vznícení a vážné zranění. Látka obsažená v baterii způsobí chemické riziko pro životní prostředí. Doporučujeme recyklovat elektronický odpad nebo škodlivé látky po skončení životnosti.

Místní předpisy a zákony týkající se recyklace a likvidace li-ion baterií/výrobků obsahujících Li-ion baterie se budou lišit v závislosti na národních a místních vládách. Pro správné zacházení s bateriemi výrobku si ověřte zákony a předpisy odpovídající místu vašeho bydliště. Uživatelé jsou zodpovědní za správnou likvidaci odpadních zařízení v souladu s místními předpisy a zákony.

Další informace o tom, kam se mají baterie, elektrospotřebiče nebo elektronický odpad odevzdávat, získáte na místním nebo regionálním úřadě pro nakládání s odpady, ve službě pro nakládání s domovním odpadem nebo na prodejním místě.

# X. DŮLEŽITÁ BEZPEČNOSTNÍ OPATŘENÍ A UPOZORNĚNÍ

- Děti mladší 14 let by neměly s BLUEDRIVE X/ X PRO pracovat. Upozorňujeme, že zařízení BLUEDRIVE X/ X PRO mohou používat pouze zdraví a zkušení plavci.
- Nepoužívejte BLUEDRIVE X/ X PRO, pokud jste unavení nebo pod vlivem alkoholu, drog nebo léků.
- Chvilka nepozornosti může mít za následek vážné zranění.
- Používání zařízení BLUEDRIVE X/ X PRO během těhotenství není povoleno.
- Po každém použití, zejména po použití ve slané vodě, jej opláchněte čistou vodou.
- Akumulátor vždy nabíjejte na nehořlavém podkladu.

Nedodržování pokynů uvedených v této příručce nebo nesprávné zacházení s BLUEDRIVE X/ X PRO může způsobit poruchu, provozní problémy zařízení, poškození nebo zranění osob. Společnost BLUEDRIVE X/ X PRO nenese žádnou odpovědnost za škody způsobené činností, která je v rozporu s tímto návodem k obsluze.

## ZACHÁZEJTE S BLUEDRIVE X/ X PRO OPATRNĚ

- Zajistěte dostatečné nabití baterie pro návrat na břeh nebo na hladinu.
- Chraňte baterii před mechanickým poškozením. Pokud dojde k poškození krytu baterie:
  - Baterii již nepoužívejte a nenabíjejte ji. Hrozí nebezpečí požáru.
  - Pokud z poškozené baterie uniknou elektrolyty, zabraňte kontaktu s pokožkou a vdechování plynů. Pokud se dostanete do kontaktu s elektrolyty unikajícími z baterie (např. na kůži nebo do očí), důkladně postižené místo opláchněte čistou vodou. Okamžitě kontaktujte lékaře.
- Baterii nabíjejte pouze při teplotách prostředí mezi 10 °C a 45 °C.

Baterie vašeho zařízení BLUEDRIVE X/ X PRO byla prohlášena za nebezpečnou položku. Přepavní společnosti musí k přepravě výrobku použít originální obal. Na soukromou přepravu se toto pravidlo nevztahuje. Při soukromé přepravě dbejte na to, aby nedošlo k poškození obalu baterie.

## DBEJTE NA PŘÍVOD VODY

- Nikdy nestrkejte části těla, oblečení nebo jiné předměty do sání vody (mřížky) přístroje BLUEDRIVE X/ X PRO, ani je k němu nepřibližujte. Nenoste volné nebo splývavé oblečení nebo vybavení, které by mohlo být v důsledku způsobeného sání vtlačeno do sání vody (mřížky).
- Při používání zařízení BLUEDRIVE X/ X PRO osobami s dlouhými vlasy nebo v blízkosti osob s dlouhými vlasy je třeba dbát zvýšené opatrnosti. Uživatelé s dlouhými vlasy by si je měli při používání zařízení BLUEDRIVE X/ X PRO svázat nebo nosit koupací čepici. Sání nasávané vody může nasát volné části těla.
- Vždy zkontrolujte, zda se do zařízení BLUEDRIVE X/ X PRO nedostaly kameny, provazy, nečistoty nebo písek, a v případě potřeby pravidelně čistěte části, které jsou v dosahu.
- Do trysky na zadní straně BLUEDRIVE X/ X PRO nikdy nestrkejte části těla, oblečení ani jiné předměty.
- Nemiřte proudem vody na svůj obličej ani na obličej někoho jiného.

## VŠÍMEJTE SI SVÉHO OKOLÍ

- Před použitím zařízení BLUEDRIVE X/ X PRO vždy zkontrolujte, zda se v oblasti koupání nenachází nebezpečí nebo překážky, jako jsou lodě a plavci.
- Dbejte na přiměřenou hladinu vody, změny přílivu a odlivu, nebezpečné proudy, změny počasí a silný vítr na moři. Vždy si prohlédněte neznámou vodu.

- Při potápění s BLUEDRIVE X/ X PRO dávejte pozor, abyste nenarazili do jiných předmětů. Dbejte na to, abyste se nepřibližovali k lodím, mostům, skalám nebo jiným předmětům, které by vás mohly zranit.

## VĚNUJTE PŘI POTÁPĚNÍ ZVÝŠENOU POZORNOST

- Pokud nejste vyškoleni/certifikováni v potápění, neměli byste BLUEDRIVE X/ X PRO používat v hloubce menší než 3 m. Riziko poškození plic je nejmenší v hloubce 3 m od hladiny, i když honelze zcela vyloučit.
- Při používání přístroje BLUEDRIVE X/ X PRO pro potápění by se výstupy a sestupy měly provádět v souladu s uznávanými potápěčskými postupy.
- Při potápění s BLUEDRIVE X/ X PRO dávejte pozor, abyste neuvízli pod vodou. Dbejte na to, abyste s sebou nenosili předměty, které by mohly uvíznout a zabránit vám v bezpečném výstupu.
- BLUEDRIVE X/ X PRO se používá pod vodou s adaptérem pro potápění.
- Po uvolnění spouště se výkon BLUEDRIVE X/ X PRO zastaví.
- BLUEDRIVE X/ X PRO používejte pouze pod vodou. Společnost BLUEDRIVE X/ X PRO neuznává žádnou odpovědnost za to, že se během používání masky nebo brýle vypnou. BLUEDRIVE X/ X PRO by měl používat pouze kvalifikovaní potápěči. Uživatelé s potápěčským výcvikem budou moci používat BLUEDRIVE X/ X PRO pod 3 m (10 stop) podle vlastního uvážení, ale i oni jsou varováni před stejnými riziky. Přítisť rychlé stoupání nebo zadržování dechu během stoupání může způsobit poškození jejich těla.

## BLUEDRIVE X/ X PRO VYBAVENÍ

- Se spotřebou energie z baterie bude výkon postupně slábnout a zařízení automaticky zpomalí a přeskočí na nižší rychlostní stupeň nebo nebude k dispozici vysoký a střední rychlostní stupeň. To patří do běžného rozsahu použití.

Před použitím zařízení BLUEDRIVE X/ X PRO vždy plně nabijte baterii.

Před vyjmutím baterie z nabíječky nebo před jejím vložením do pouzdra vyčkejte alespoň 30 minut po nabití. Pokud tak neučiníte, může dojít k výbuchu.

## NOSIT VHDNÉ OBLEČENÍ

- BLUEDRIVE X/ X PRO není osobní plovací zařízení. BLUEDRIVE X/ X PRO nemá žádný vztlak a ve vodě se potopí.
- Při používání BLUEDRIVE X/ X PRO se SUP, kánoí nebo kajakem vždy používejte záchrannou vestu a nikdy nejezděte bez pádla. Překonávejte pouze vzdálenosti, na které můžete snadno dopádlout zpět bez podpory BLUEDRIVE X/ X PRO.

## JAK SPRÁVNĚ ZACHÁZET SE ZAŘÍZENÍM BLUEDRIVE X/ X PRO

- **Zařízení** BLUEDRIVE X/ X PRO spouštějte pouze **pod vodou**.
- **Nikdy neotvírejte nos ve vodě**.
- Nepoužívejte BLUEDRIVE X/ X PRO pod doporučenou maximální hloubkou 10 m/32,8 stop (3 hodiny).

## CO DĚLAT, KDYŽ SE ZAŘÍZENÍ BLUEDRIVE X/ X PRO NEPOUŽÍVÁ

- Po použití vždy vyjměte zařízení BLUEDRIVE X/ X PRO z vody.
- Pokud přístroj nepoužíváte, vždy z něj vyjměte baterii.
- Neukládejte baterii do přístroje.

## ÚDRŽBA VAŠEHO ZAŘÍZENÍ BLUEDRIVE X/ X PRO

- Po provozu ve slané nebo brakické vodě omyjte všechny součásti ve sladké vodě.
- Životnost baterie prodloužíte, pokud ji nebudete dlouhodobě vystavovat horkému prostředí.
- Pokud zařízení BLUEDRIVE X/ X PRO nepoužíváte, vždy jej chraňte před přímým slunečním světlem.

## ŘEŠENÍ PROBLÉMŮ

Vydání	Řešení
<b>Vadný dálkový ovladač</b>	<ol style="list-style-type: none"><li>1. Nereaguje na stisknutí tlačítka ON/OFF, na dálkovém ovladači nesvítí kontrolka: zkontrolujte stav baterie, před použitím ji nabijte.</li><li>2. Žádná odezva při stisknutí spouště a žádná kontrolka převodovky na dálkovém ovladači: dálkový ovladač nemusí být v ručním režimu, před ovládním pomocí spouště si přečtěte pokyny pro ruční režim a nastavte dálkový ovladač do ručního režimu.</li><li>3. Signál dálkového ovládní není citlivý.<ol style="list-style-type: none"><li>a. Vzdálenost je příliš velká: přiblížte se k vrtuli.</li><li>b. Dálkový ovladač je vybitý nebo svítí červený indikátor napájení: použijte jej po úplném nabití.</li><li>c. Dálkový ovladač se v režimu SUP board nenosí na zápěstí: pro jeho použití si prosím nasad'te dálkový ovladač na zápěstí.</li></ol></li><li>4. Dálkový ovladač ukazuje chod, ale trysky nefungují: viz níže "Nefunkční trysky".</li><li>5. Nelze účtovat.<ol style="list-style-type: none"><li>a. Znečištěné kontakty: před použitím je vyčistěte alkoholem nebo speciálním čističem na elektrické spotřebiče.</li><li>b. Uvolněný kontakt nebo poškození výrobku vodou: vyměňte jej za nové díly nebo se obraťte na poprodejní servis.</li></ol></li></ol>
<b>Porucha světlometů</b>	<ol style="list-style-type: none"><li>1. Žádná odezva při stisknutí tlačítka spínače čelovky: zkontrolujte stav baterie, před použitím ji nabijte.</li><li>2. Nelze účtovat.<ol style="list-style-type: none"><li>a. Znečištěné kontakty: před použitím je vyčistěte alkoholem nebo speciálním čističem na elektrické spotřebiče.</li><li>b. Poškození výrobku vodou: vyměňte jej za nové díly nebo kontaktujte servisní středisko.</li></ol></li></ol>
<b>Nefunkční trysky</b>	<ol style="list-style-type: none"><li>1. Zkontrolujte, zda není akumulátor vybitý.</li><li>2. Zkontrolujte, zda je zástrčka akumulátoru pevně připojena.</li><li>3. Žádné párování nebo se nepodařilo spárovat: zrušte párování nebo proved'te párování znovu podle pokynů pro párování.</li></ol>
<b>Zastavený provoz vrtule</b>	<ol style="list-style-type: none"><li>1. Zkontrolujte, zda se do vrtule nezamotal vlasec nebo plevel, a pokud ano, vrtuli vyčistěte.</li><li>2. Zkontrolujte stav nabití baterie.</li></ol>
<b>Nadměrný hluk a kolísání trysky</b>	<ol style="list-style-type: none"><li>1. Zkontrolujte, zda se do vrtule nezamotal vlasec nebo plevel, a pokud ano, vrtuli vyčistěte.</li><li>2. Zkontrolujte, zda není vrtule poškozená, pokud ano, obraťte se na servisní středisko.</li><li>3. Zkontrolujte, zda nejsou uvolněné šrouby, v takovém případě se obraťte na servisní středisko.</li><li>4. Odpojte napájení a přepněte vrtuli, vrtule by se měla otáčet volně a plynule; pokud je motor zablokovaný nebo zablokovaný, může být v motoru cizí předmět, obraťte se na servisní středisko.</li></ol>
<b>Baterie se nenabíjí</b>	<ol style="list-style-type: none"><li>1. Znečištěné kontakty: před použitím vyčistěte alkoholem nebo speciálním čističem na elektrické spotřebiče.</li><li>2. Zkontrolujte, zda je zástrčka nabíječky bezpečně připojena.</li><li>3. Uvolněný kontakt nebo poškození baterie vodou: vyměňte ji za nové díly nebo kontaktujte servisní středisko.</li></ol>



# XI. ZÁRUČNÍ PODMÍNKY

Záruka na výrobek je **jeden rok** od zakoupení. Jakékoli úpravy, použití mimo zamýšlený rozsah nebo poškození způsobené nesprávnou obsluhou, která není v souladu s tímto návodem, mají za následek ztrátu záruky a nevztahují se na ně níže uvedené podmínky.

Tato záruka podléhá následujícím omezením:

1. Záruka je platná pouze při běžném rekreačním používání výrobku a nevztahuje se na výrobky používané v půjčovnách nebo školách.
2. Konečné rozhodnutí o záruce učiní společnost AM, která může vyžadovat prohlídku a/nebo fotografie zařízení, na nichž je jasně vidět závada (závady). V případě potřeby je třeba tyto informace zaslat distributorovi AM ve vaší zemi s předplaceným poštovním. Výrobek lze vrátit pouze v případě, že distributor AM předem udělí číslo povolení k vrácení. Číslo autorizace vrácení musí být zřetelně označeno na vnější straně záruky, jinak bude odmítnuta.
3. Pokud je výrobek společností AM považován za vadný, vztahuje se záruka pouze na opravu nebo výměnu vadného výrobku. Společnost AM nenese odpovědnost za žádné náklady, ztráty nebo škody vzniklé v důsledku ztráty nebo nesprávného použití tohoto výrobku.
4. Tato záruka se nevztahuje na poškození způsobená nesprávným používáním, zneužíváním, zanedbáváním, běžným opotřebením, mimo jiné včetně poškození způsobených nadměrným zahříváním, poškození způsobených nesprávnou manipulací a skladováním, poškození způsobených používáním ve vlnách nebo na pobřeží, poškození způsobená naplněním nebo pádem v podmínkách surfování nebo poškození způsobená čímkoli jiným než vadami materiálu a zpracování.
5. Společnost Aqua Marina je oprávněna odmítnout reklamaci v případě, že výrobek byl jakýmkoli způsobem upraven nebo pozměněn nebo byly přidány díly a příslušenství, které nejsou výslovně povoleny nebo doporučeny společností Aqua Marina, předchozí servis nebo opravy nebyly provedeny firmami autorizovanými společností Aqua Marina nebo byly použity neoriginální díly.
6. Tato záruka zaniká, pokud byla na jakékoli části zařízení provedena neoprávněná oprava, změna nebo úprava.
7. Záruka na opravené nebo vyměněné zařízení platí pouze od data původního nákupu.
8. Ke všem reklamacím musí být přiložen originál dokladu o koupi. Jméno prodejce a datum nákupu musí být zřetelné a čitelné.
9. Neexistují žádné záruky, které by přesahovaly záruku uvedenou v tomto dokumentu.



## VAROVÁNÍ

Tento výrobek je navržen v souladu s normami pro konkrétní použití. Jakékoli úpravy nebo transformace vyšší, než je uvedeno výrobcem, mohou mít za následek vážná rizika pro uživatele a ztrátu záruky.

